

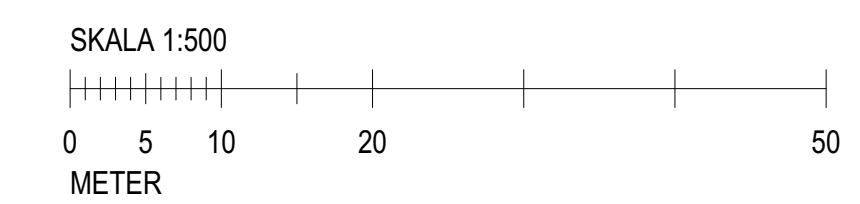

YTSAMMANSTÄLLNING			
BOA			
ENTRÉPLAN 10			
1 rok	3	120	
2 rok	1	62	
FÖRVARING	2	26	
G.Lokal	1	94	
P.AVDELNING	1	107	
	8	408 m²	
PLAN 11			
1 rok	4	161	
2 rok	4	247	
	8	408 m²	
PLAN 12			
1 rok	4	161	
2 rok	4	247	
	8	408 m²	
PLAN 13			
1 rok	4	161	
2 rok	4	247	
	8	408 m²	
PLAN 14			
1 rok	4	161	
2 rok	4	247	
	8	408 m²	
PLAN 15			
3 rok	2	158	
FLÄKT	2	35	
FRD	37	80	
	41	273 m²	
	81	2 313 m²	

BTA	
GARAGEPLAN 09	677
ENTRÉPLAN 10	
	526
PLAN 11	
	518
PLAN 12	
	518
PLAN 13	
	518
PLAN 14	
	518
PLAN 15	
	535
	3 135 m²



B	R.H.P., GÅNGVÄG, F.VÄG	WAAL	2018.04.12
A	KOMPL.BYGGN., PARKERING	WAAL	2018.03.22
BET	ANT	ÄNDRINGEN AVSER	SIGN DATUM
BYGGLOVSHANDLING			
Kvarnåsen ARJÅNG			
 Tengbom Växnäsgratan 9 653 40 Karlstad 054-400 50 50			
UPPDRAG NR	RITAD AV	HANDLÄGGARE	
1029735	wgal	ANHS/waal	
DATUM	ANSVARIG		
2018.03.13	ANKI HAASMA		
NYBYGGNAD			
SITUATIONSPLAN			
SKALA	1:500 (A1)	NUMMER	BET
	1:1000 (A3)	A01-1-001	B

K:\2018\Kvarnåsen\Trygghetsboende Årjäng (1029735)\01 Modeller_Architect\Trygghetsboende_180006.dwg (senast uppdaterad: 2018-04-30T10:07:33)

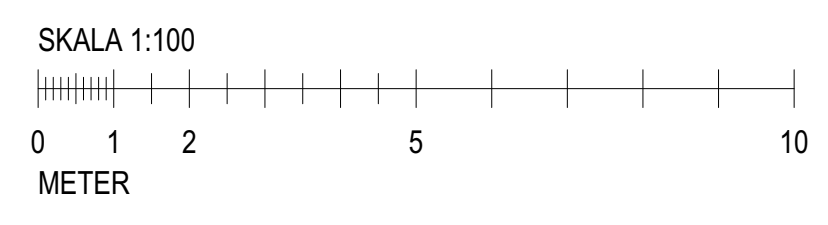
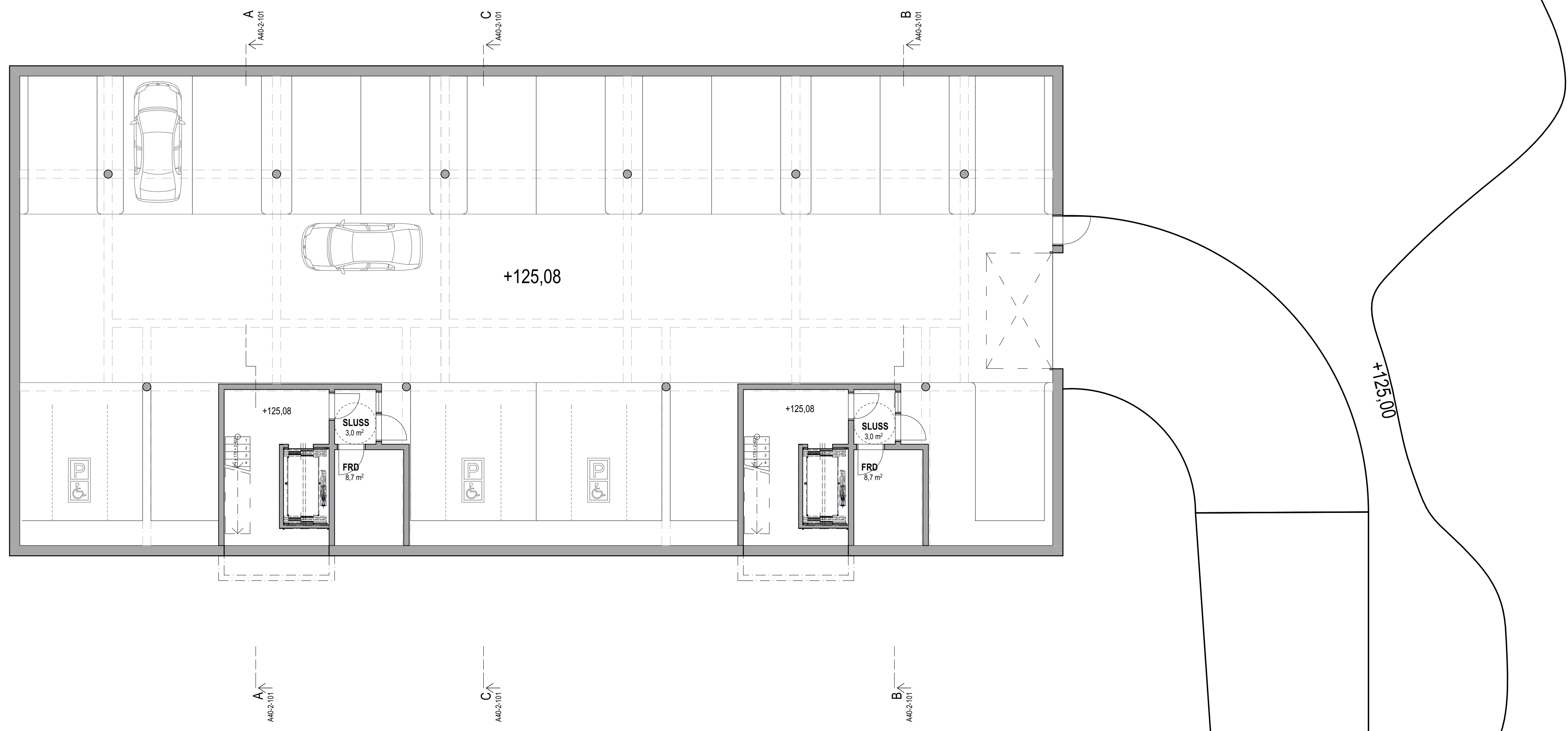

A	R.H.PARKERING	WAAL	2018.04.12
BET	ANT	ÄNDRINGEN AVSER	SIGN DATUM
BYGGLOVSHANDLING			
Kvarnåsen ARJÅNG			
 <small>Tengbom Växnäsgratan 9 653 40 Karlstad 054-400 50 50</small>			
UPPDRAG NR	RITAD AV	HANDLÄGGARE	
1029735	wgal	ANHS/ waal	
DATUM	ANSVARIG		
2018.03.13	ANKI HAASMA		
NYBYGGNAD			
PLAN 09 KÄLLARPLAN			
SKALA	1:100 (A1) 1:200 (A3)	NUMMER	BET
	A40-1-109		A

K:\2018\Kvarnåsen_Trygghetsboende_Arjang (1029735)\01 Modeller_Architekt\Trygghetsboende_180006.dwg (senast igår: 2018-04-30 10:17:33)

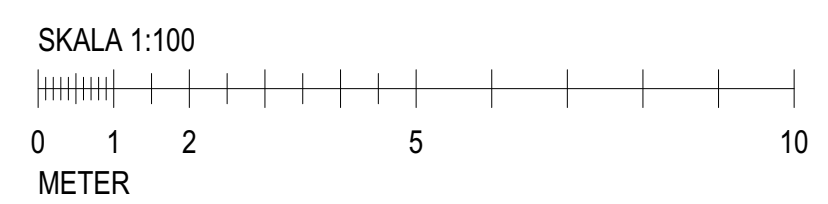
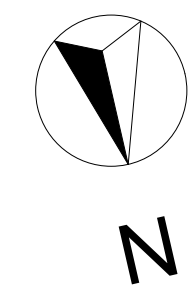
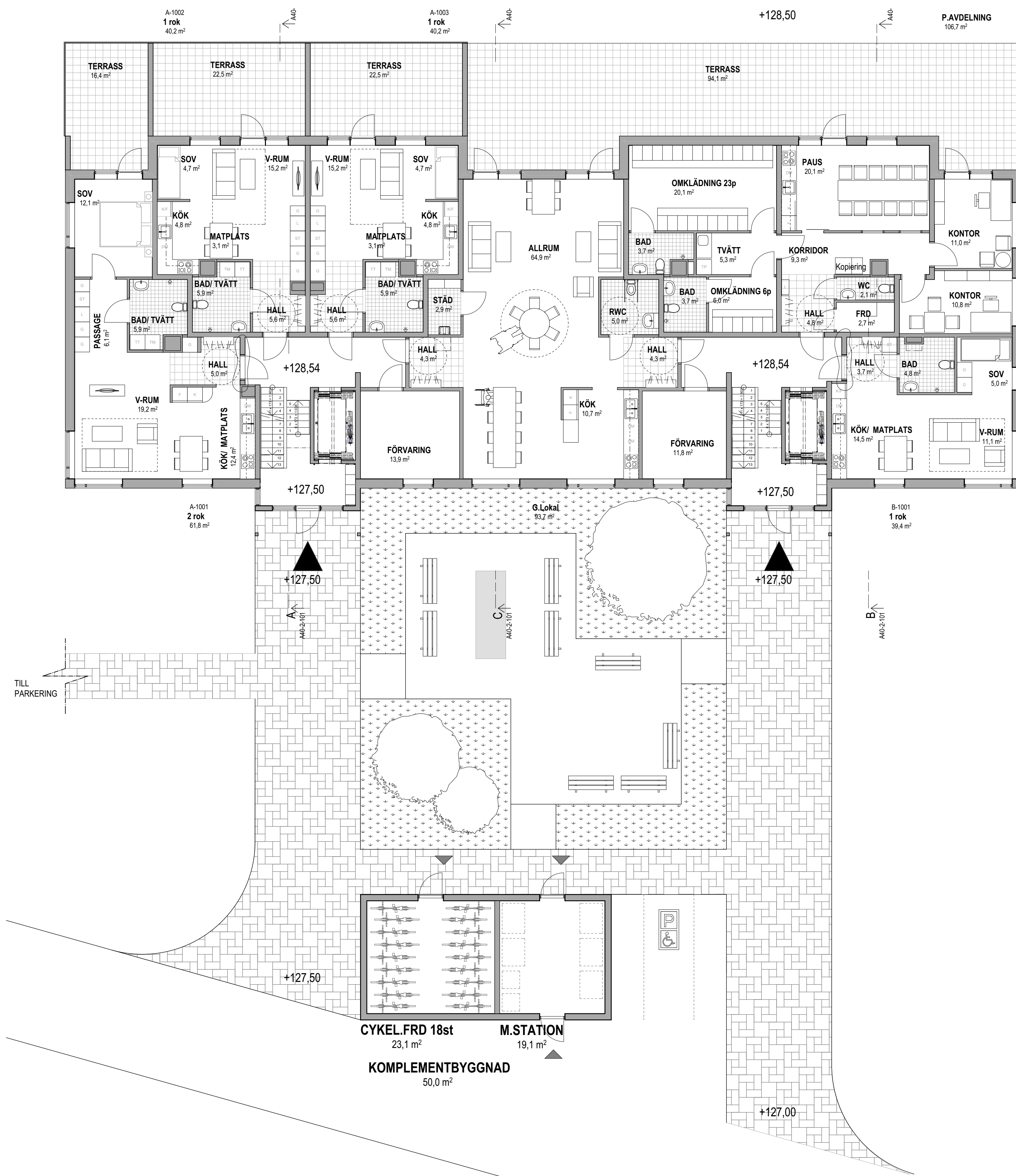

B	VÄGGPLACERING, G.VÄG	WAAL	2018.04.12
A	DÖRRH., KOMPL.BYGGN.	WAAL	2018.03.22
BET	ANT	ÄNDRINGEN AVSER	SIGN DATUM
BYGGLOVSHANDLING			
Kvarnåsen ARJÅNG			
TENGBOM			
<small>Tengbom Växnäsgatan 9 653 40 Karlstad 054-400 50 50</small>			
UPPDRAG NR	RITAD AV	HANDLÄGGARE	
1029735	wgal	ANHS/waal	
DATUM	ANSVARIG		
2018.03.13	ANKI HAASMA		
NYBYGGNAD			
PLAN 10 ENTRÉPLAN			
SKALA	1:100 (A1) 1:200 (A3)	NUMMER	A40-1-110
BET			B

K:\2018\Kvarnåsen\Trygghetsboende Arjång (1029735)\01 Modeller_Architekt\Trygghetsboende_180006.pln (senast sparat: 2018-04-30 10:10:33)

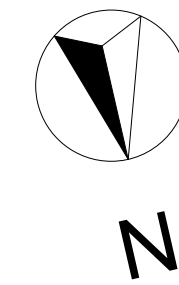
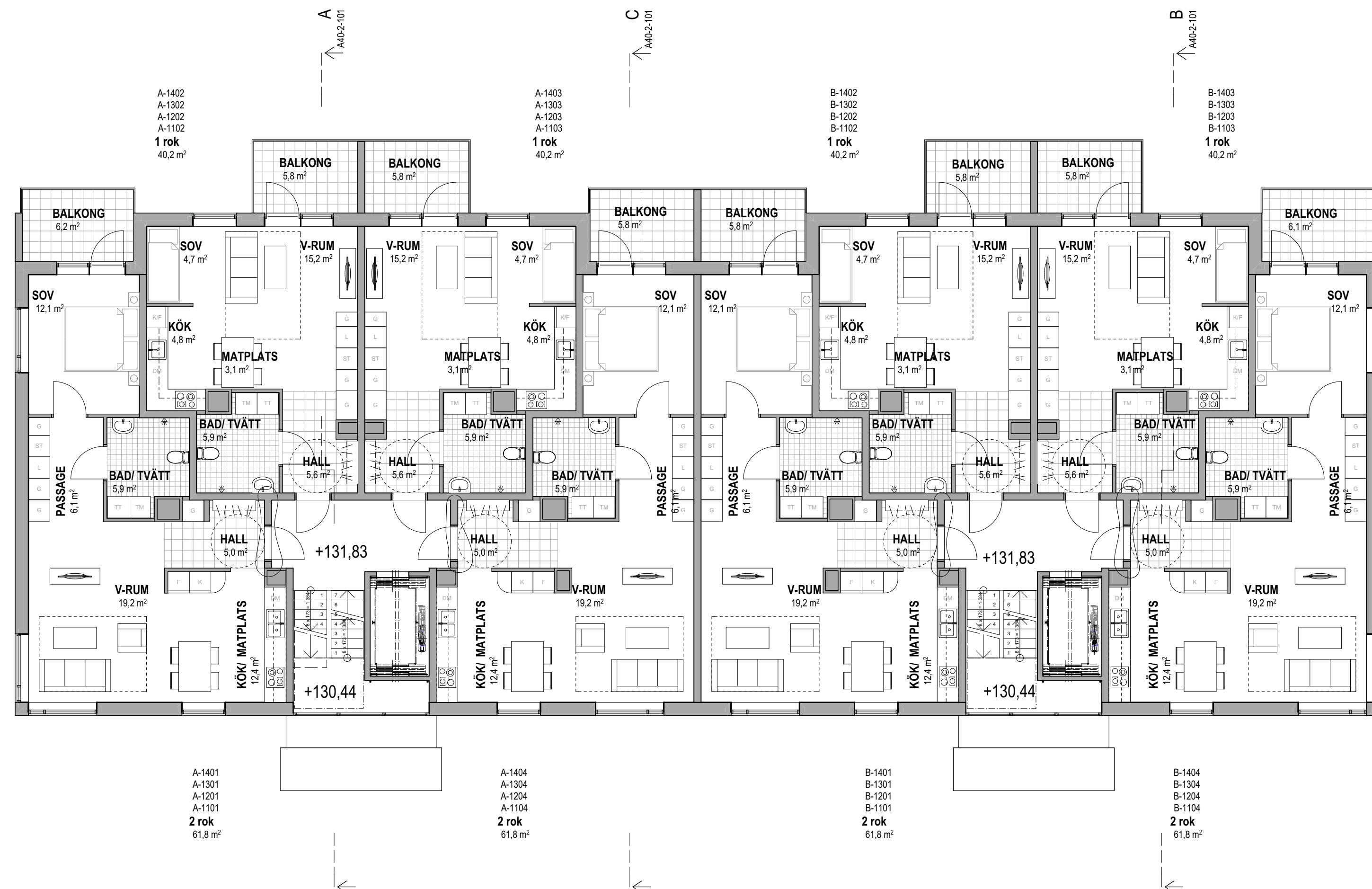

B	VÄGGPLACERING	WAAL	2018.04.12
A	DÖRRHÄNGNING	WAAL	2018.03.22
BET	ANT	ÄNDRINGEN AVSER	SIGN DATUM
BYGGLOVSHANDLING			
Kvarnåsen ARJÅNG			
 Tengbom Växnäsgratan 9 653 40 Karlstad 054-400 50 50			
UPPDRAG NR	RITAD AV	HANDLÄGGARE	
1029735	wgal	ANHS/waal	
DATUM	ANSVAREG		
2018.03.13	ANKI HAASMA		
NYBYGGNAD			
PLANER 11,12, 13, 14			
SKALA	1:100 (A1) 1:200 (A3)	NUMMER	A40-1-111
		BET	B

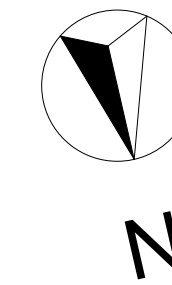
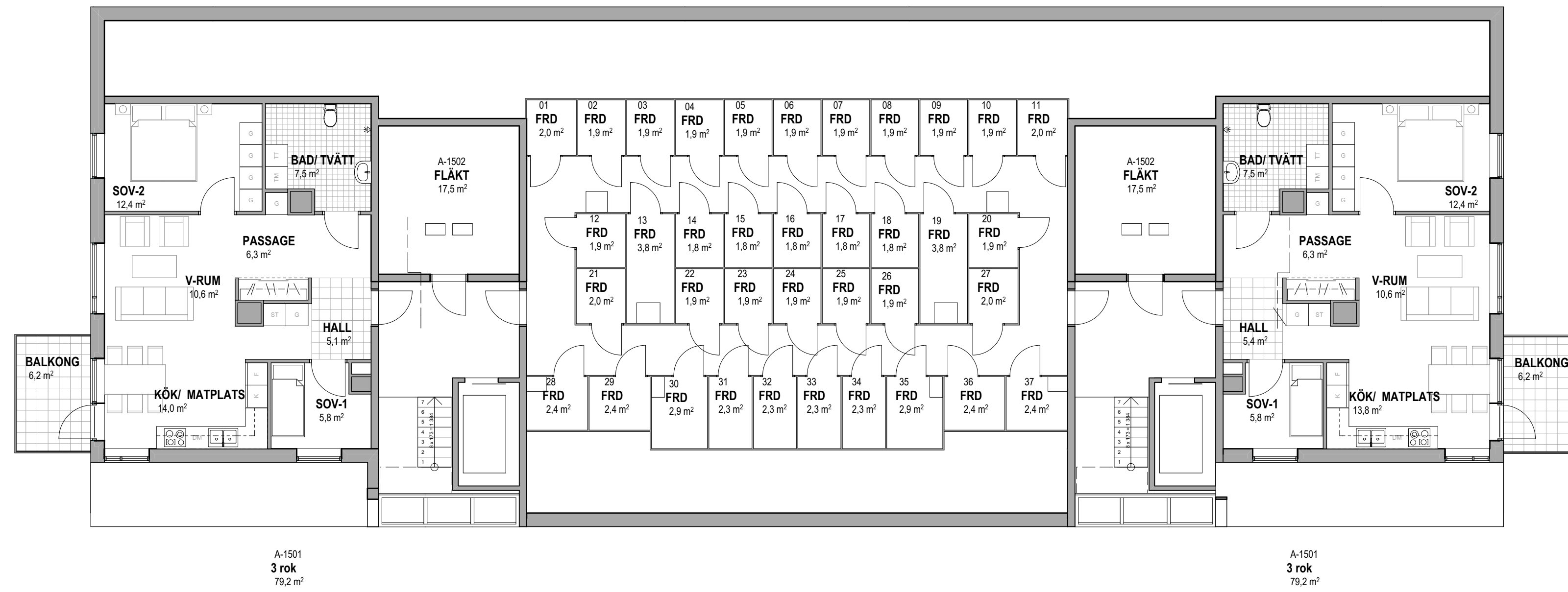

K:\2018\Kvarnåsen\Trygghetsboende Årling (1029735)\01 Modeller_Architekt\Trygghetsboende_150006.dwg (senast igår: 2018-04-30 10:07)



BET	ANT	ÄNDRINGEN AVSER	SIGN	DATUM
BYGGLOVSHANDLING				
Kvarnåsen ARJÅNG				
 <small>Tengbom Växnäsgratan 9 653 40 Karlstad 054-400 50 50</small>				
UPPDRAG NR	1029735	RITAD AV	wgal	HANDLÄGGARE
DATUM	2018.03.13	ANSVARSIG	ANKI HAASMA	ANHS/waal
NYBYGGNAD				
PLAN 15				
SKALA	1:100 (A1) 1:200 (A3)	NUMMER	A40-1-115	BET



SEKTION B



SEKTION C

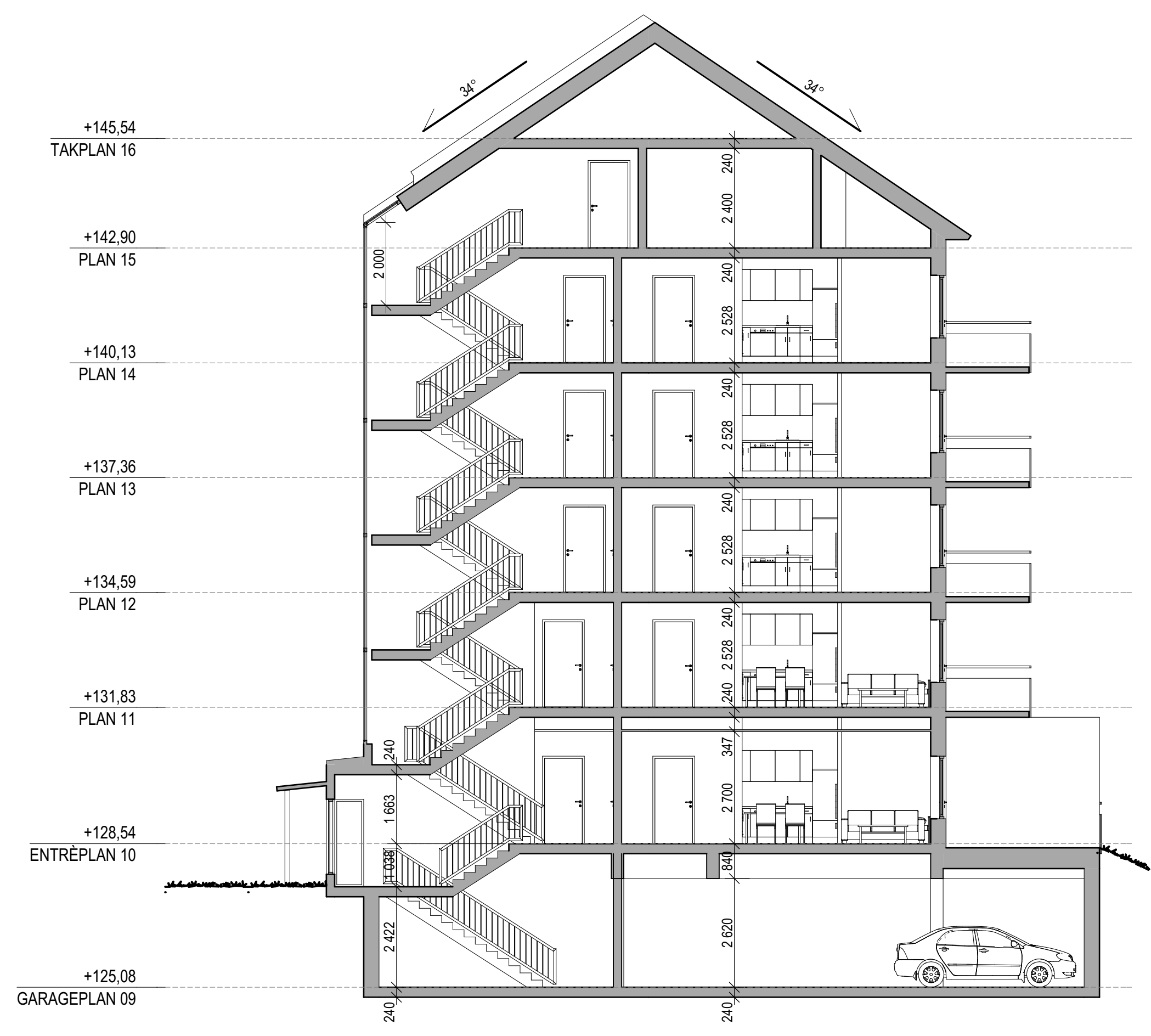

SEKTION A

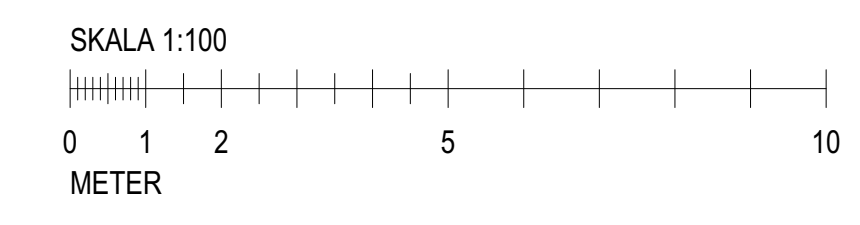

BET	ANT	ÄNDRINGEN AVSER	SIGN	DATUM
BYGGLOVSHANDLING				
Kvarnåsen ARJÅNG				
 Tengbom Växnäsgratan 9 653 40 Karlstad 054-400 50 50				
UPPDRAG NR	1029735	RITAD AV	wgal	HANDLÄGGARE
DATUM	2018.03.13	ANSVARSIG	ANKI HAASMA	ANHS/waal
NYBYGGNAD				
SEKTIONER 1				
SKALA	1:100 (A1)	NUMMER	A40-2-101	BET
	1:200 (A3)			

K:\2018\Kvarnåsen\Trygghetsberedning\Årling (1029735)\1. Modell_Archiad\Trygghetsberedning_180306.dwg (senast sparat: 2018-04-30 10:17:03)



FASAD MOT ÖSTER

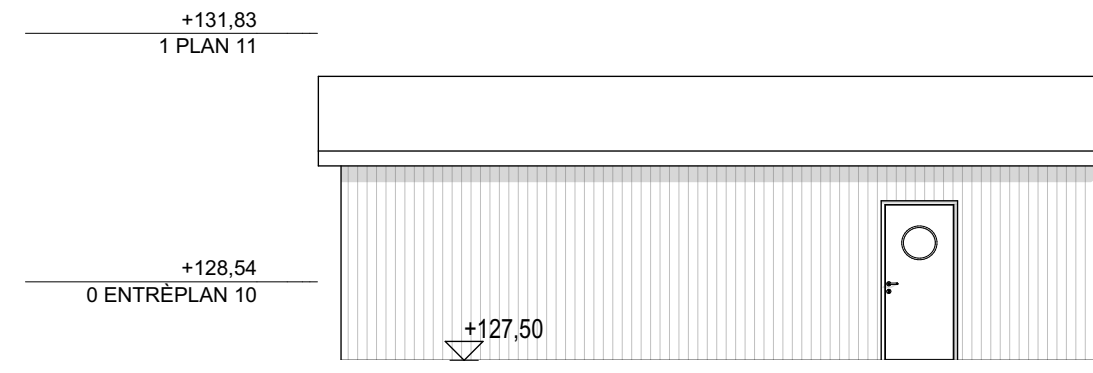

KOPLEMENTBYGGNAD MOT NORR

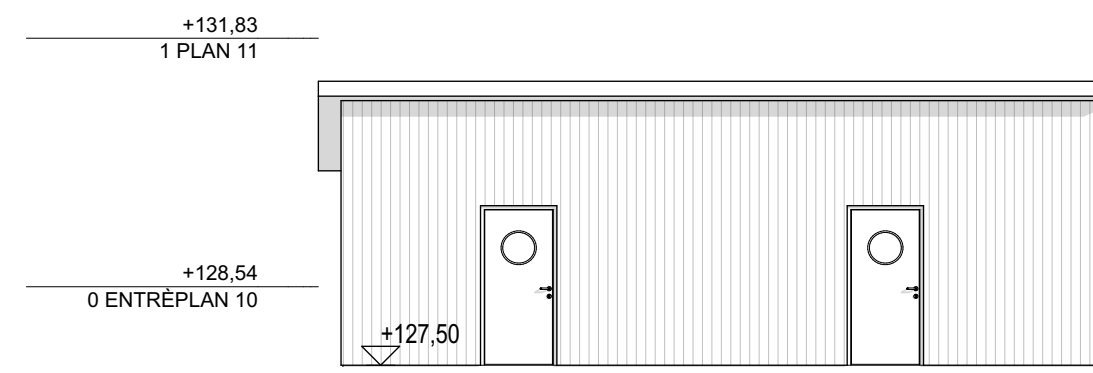

KOPLEMENTBYGGNAD MOT SÖDER

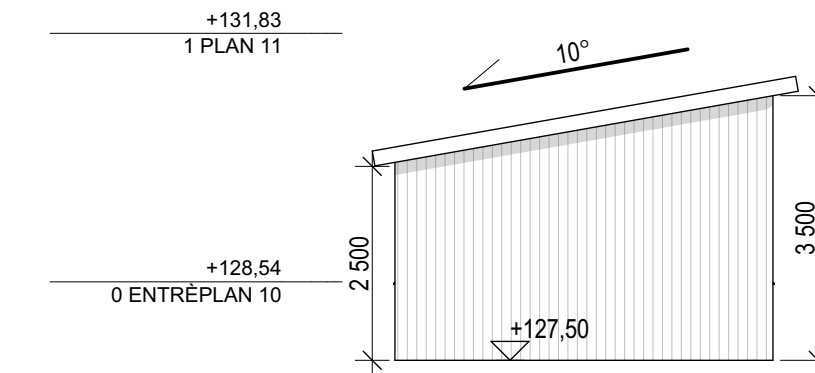

KOPLEMENTBYGGNAD MOT VÄSTER

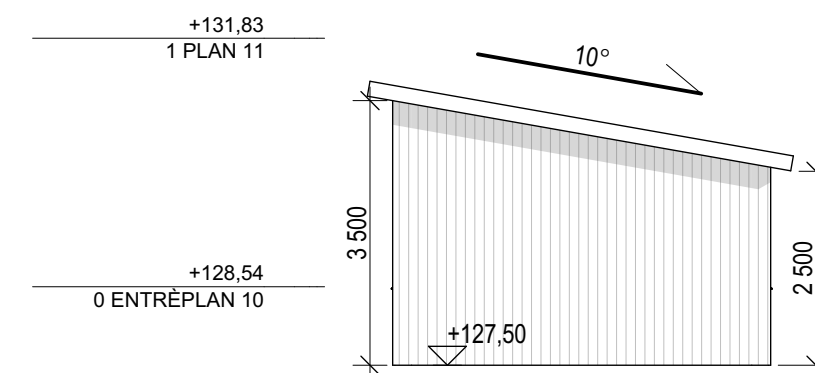

KOPLEMENTBYGGNAD MOT ÖSTER

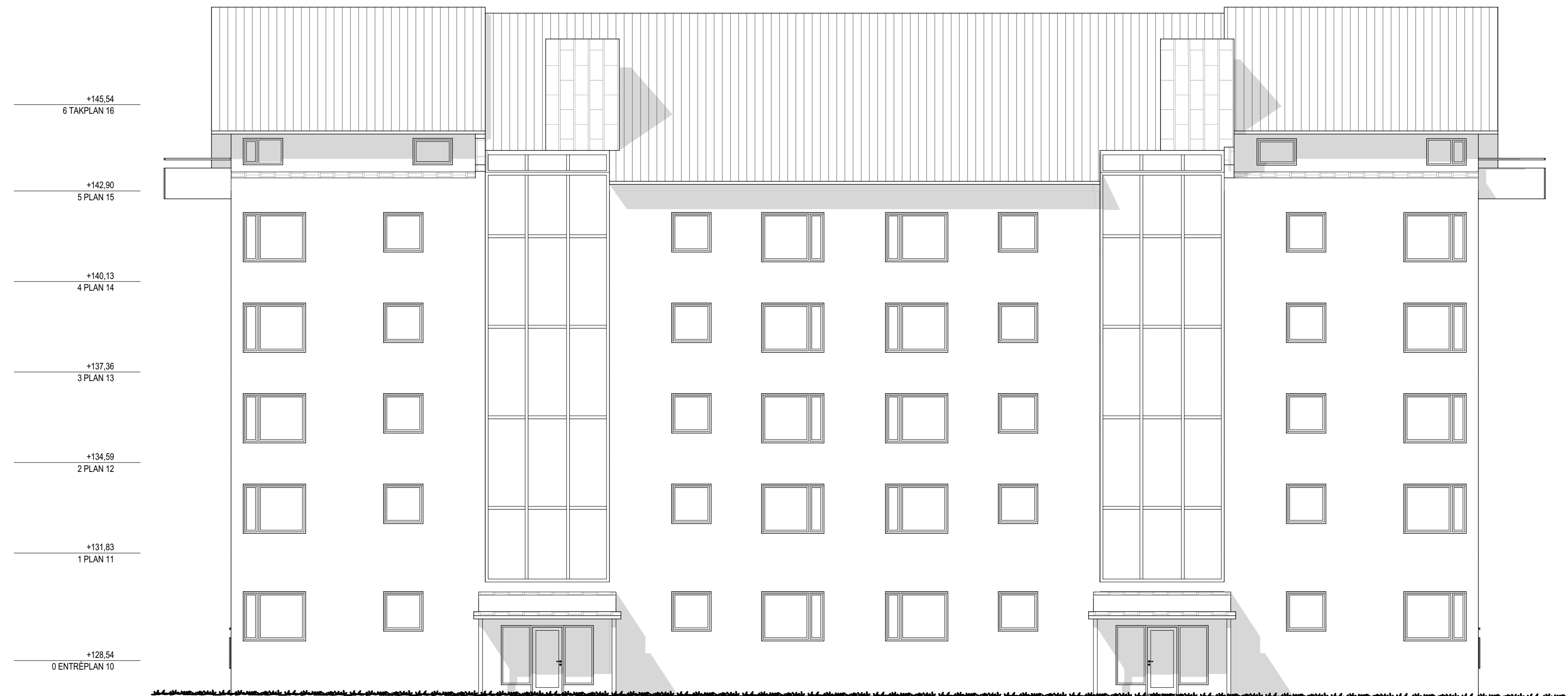

FASAD MOT NORR



A	KOMPL.BYGGN. FASADER	WAAL	2018.03.22
BET	ANT	ÄNDRINGEN AVSER	SIGN DATUM
BYGGLOVSHANDLING			
Kvarnåsen ARJÅNG			
TENGBOM Tengbom Växnäsgratan 9 653 40 Karlstad 054-400 50 50			
UPPDRAG NR	RITAD AV	HANDLÄGGARE	
1029735	wgal	ANHS/waal	
DATUM	ANSVARS		
2018.03.13	ANKI HAASMA		
NYBYGGNAD			
FASADER 1			
SKALA	1:100 (A1)	NUMMER	BET
	1:200 (A3)	A40-3-101	A

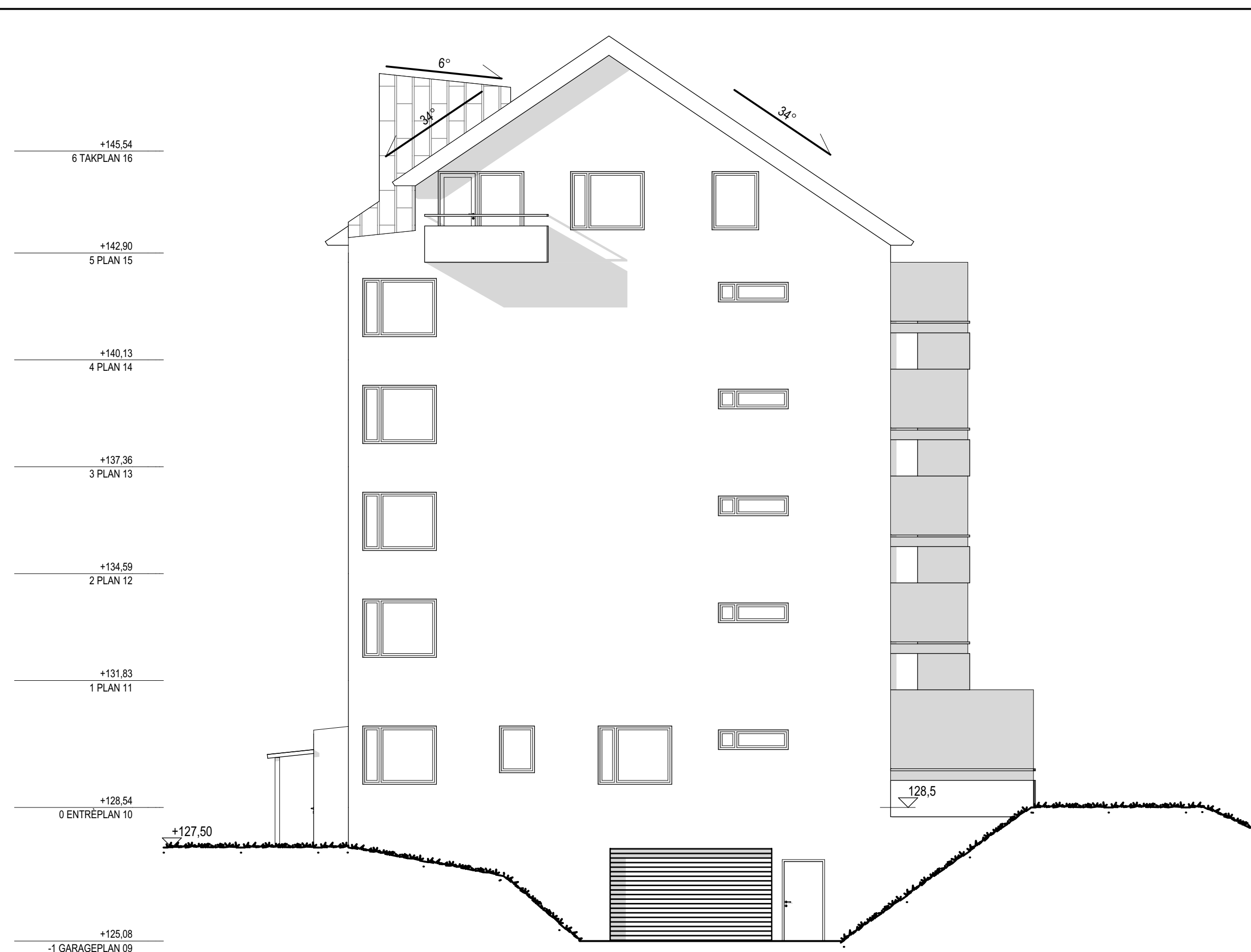

FASAD MOT VÄSTER
1:100



FASAD MOT SÖDER
1:100

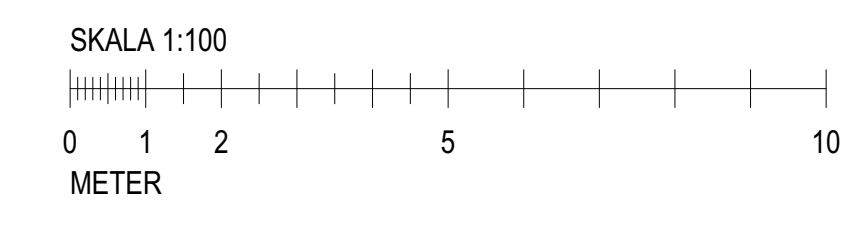

BET	ANT	ÄNDRINGEN AVSER	SIGN	DATUM
BYGGLOVSHANDLING				
Kvarnåsen ARJÅNG				
 <small>Tengbom Växnäsgratan 9 653 40 Karlstad 054-400 50 50</small>				
UPPDRAG NR	1029735	RITAD AV	wgal	HANDLÄGGARE
DATUM	2018.03.13	ANSVAREG	ANKI HAASMA	ANHS/waal
NYBYGGNAD				
FASADER 2				
SKALA	1:100 (A1) 1:200 (A3)	NUMMER	A40-3-102	BET

K:\2018\Kvarnåsen\Trygghetsboende Arjäng (1029735)\01 Modeller_Architekt\Trygghetsboende_180006.dwg (senast igår: 2018-04-30 10:07:33)

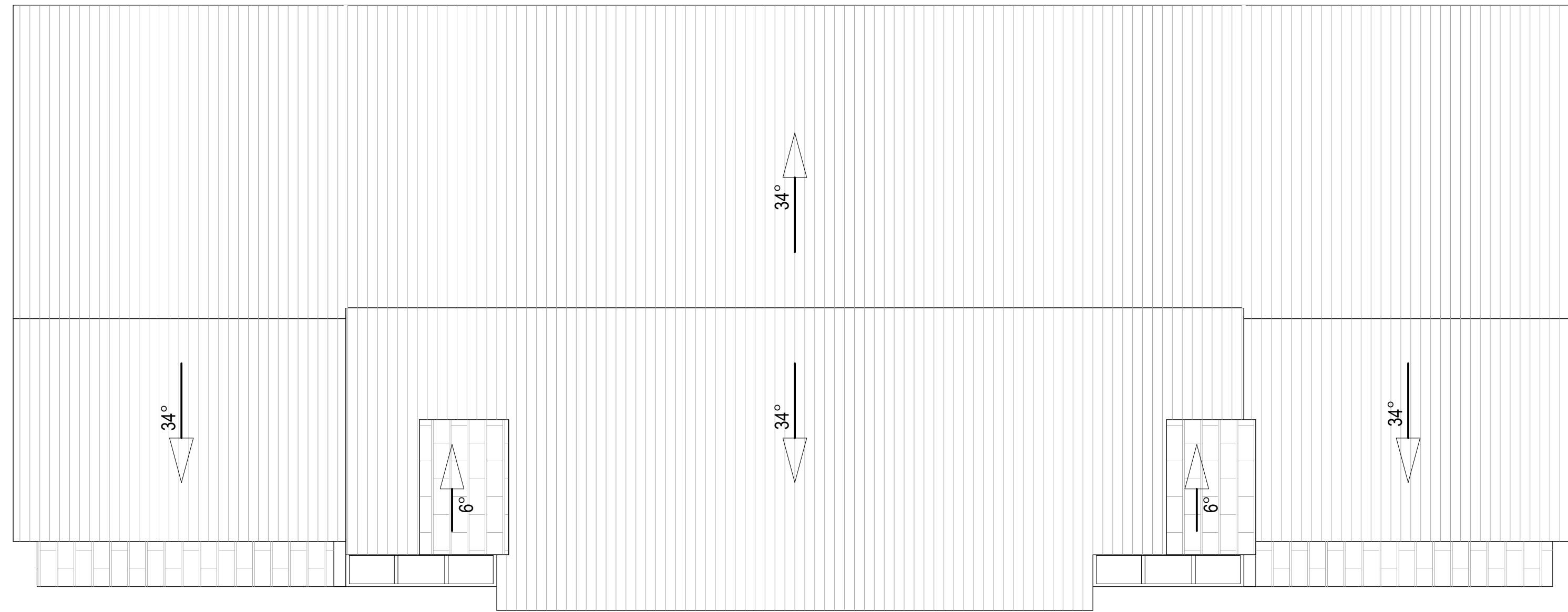

BET	ANT	ÄNDRINGEN AVSER	SIGN	DATUM
BYGGLOVSHANDLING				
Kvarnåsen ARJÄNG				
 TENG BOM <small>Tengbom Växnäsgratan 9 653 40 Karlstad 054-400 50 50</small>				
UPPDRAG NR	1029735	RITAD AV	wgal	HANDLÄGGARE
DATUM	2018.03.13	ANSVARS	ANKI HAASMA	ANHS/ waal
NYBYGGNAD				
TAKPLAN				
SKALA	1:100 (A1) 1:200 (A3)	NUMMER	A41-1-101	BET